

パネルゲート PG タイプ (PGN・PG・APGN)

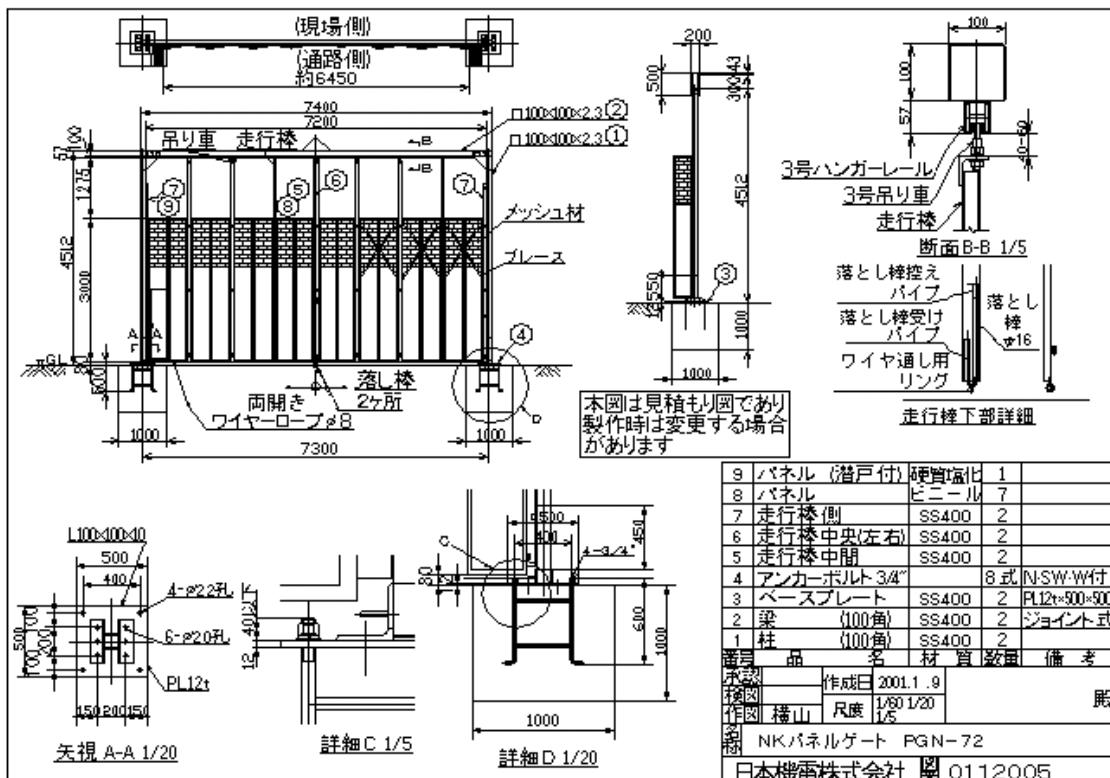

パネルゲート (PGN)



	柱内々寸法	アンカー芯々寸法	有効開口寸法	有効高さ寸法	重量
PGN-36	3,600mm	3,700mm	3,120mm	4,350mm	380kg
PGN-45	4,500mm	4,600mm	3,960mm	〃	420kg
PGN-54	5,400mm	5,500mm	4,790mm	〃	460kg
PGN-63	6,300mm	6,400mm	5,620mm	〃	520kg
PGN-72	7,200mm	7,300mm	6,450mm	〃	570kg
PGN-81	8,100mm	8,200mm	7,280mm	〃	610kg
PGN-90	9,000mm	9,100mm	8,120mm	〃	650kg
PGN-99	9,900mm	10,000mm	8,950mm	〃	720kg
PGN-108	10,800mm	10,900mm	9,780mm	〃	790kg
PGN-117	11,700mm	11,800mm	10,610mm	〃	860kg
PGN-126	12,600mm	12,700mm	11,400mm	〃	930kg

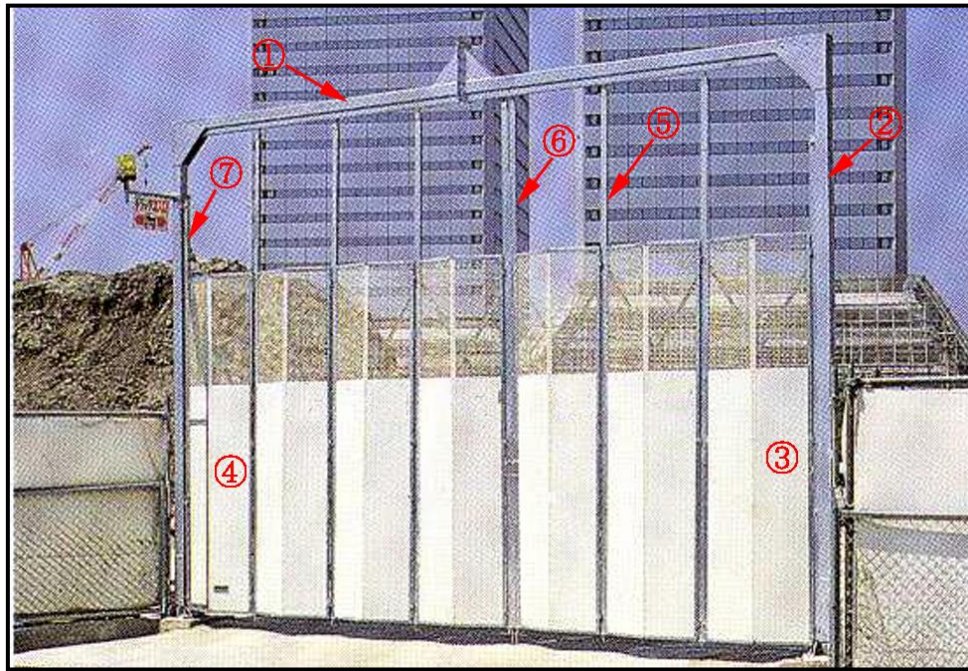



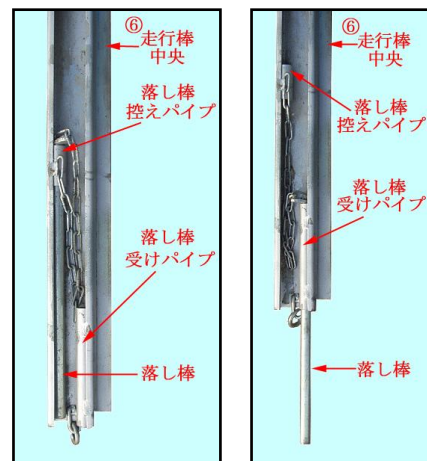

	①梁	②柱	③パネル	④パネル 潜戸付	⑤走行棒 中間	⑥走行棒 中央 (右・左)	⑦走行棒 側
PGN-36	1	2	3	1	2	2	2
PGN-45	1	2	4	1	3	2	2
PGN-54	1	2	5	1	4	2	2
PGN-63	2	2	6	1	5	2	2
PGN-72	2	2	7	1	6	2	2
PGN-81	2	2	8	1	7	2	2
PGN-90	2	2	9	1	8	2	2
PGN-99	2	2	10	1	9	2	2
PGN-108	2	2	11	1	10	2	2
PGN-117	2	2	12	1	11	2	2
PGN-126	2	2	13	1	12	2	2



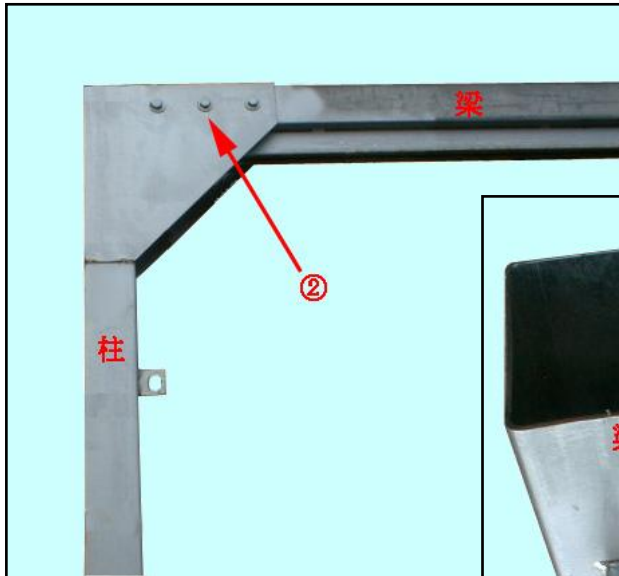



	①梁ジョイントボルト SW・N付	②梁・柱ジョイントボルト 平W・SW・N付	③ストッパーボルト N付
全サイズ同数	63型～126型のみ 10	6	2
			

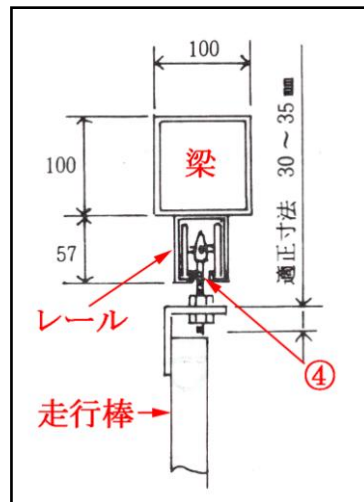

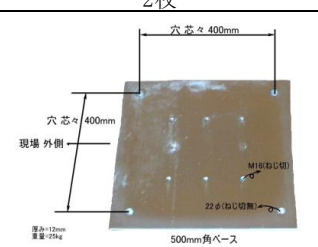

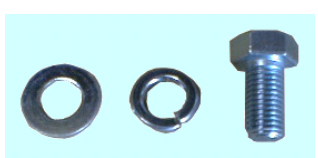

	④吊車 SW・N付
PGN- 3 6	4
PGN- 4 5	5
PGN- 5 4	6
PGN- 6 3	7
PGN- 7 2	8
PGN- 8 1	9
PGN- 9 0	10
PGN- 9 9	11
PGN- 1 0 8	12
PGN- 1 1 7	13
PGN- 1 2 6	14
	



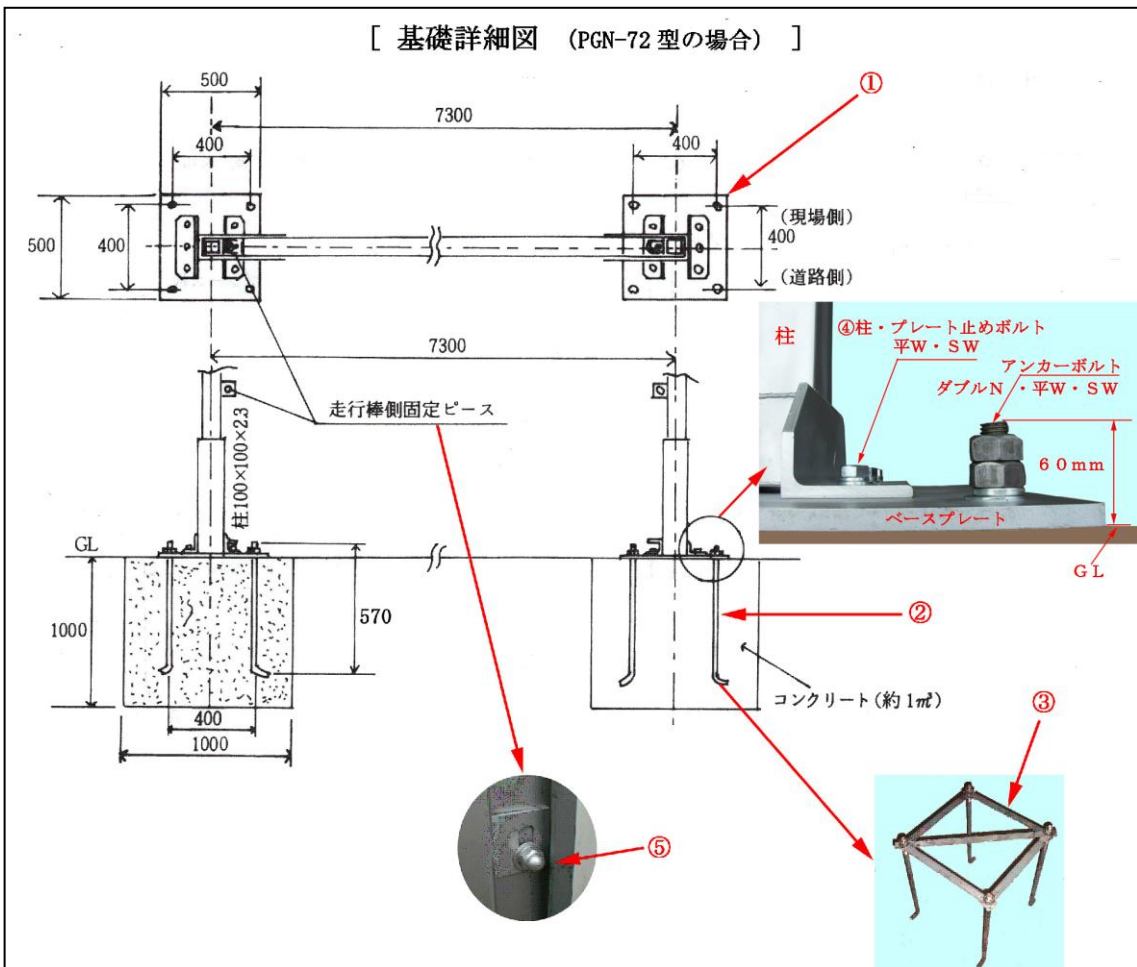

	①ベースプレート	②アンカーボルト 平W8個・SW8個・N24個付	③フラットバー
全サイズ同数	2枚	8本	2セット
			

	④柱・プレート止めボルト 平W・SW付	⑤袋ナット 平W・SW付
全サイズ同数	12本	4個
		



	①ブレス アングル・フラット	②スベリ車止メピン 16φ×40	③スベリ車止メピン 16φ×50
PGN-36	8	6	2
PGN-45	10	6	3
PGN-54	12	6	4
PGN-63	14	6	5
PGN-72	16	6	6
PGN-81	18	6	7
PGN-90	20	6	8
PGN-99	22	6	9
PGN-108	24	6	10
PGN-117	26	6	11
PGN-126	28	6	12
			

	④スベリ車 プラスチック製	⑤止メピン用ワッシャー	⑥止メピン用割ピン
PGN-36	8	18	8
PGN-45	9	21	9
PGN-54	10	24	10
PGN-63	11	27	11
PGN-72	12	30	12
PGN-81	13	33	13
PGN-90	14	36	14
PGN-99	15	39	15
PGN-108	16	42	16
PGN-117	17	45	17
PGN-126	18	48	18
			

この部材は下記写真のとおり走行棒（中間・中央）にセットされて納入されます。



	①プレス止メピン 16φ×30	②止メピン用ワッシャー	③止メピン用割ピン
PGN-36	4	8	4
PGN-45	5	10	5
PGN-54	6	12	6
PGN-63	7	14	7
PGN-72	8	16	8
PGN-81	9	18	9
PGN-90	10	20	10
PGN-99	11	22	11
PGN-108	12	24	12
PGN-117	13	26	13
PGN-126	14	28	14
			

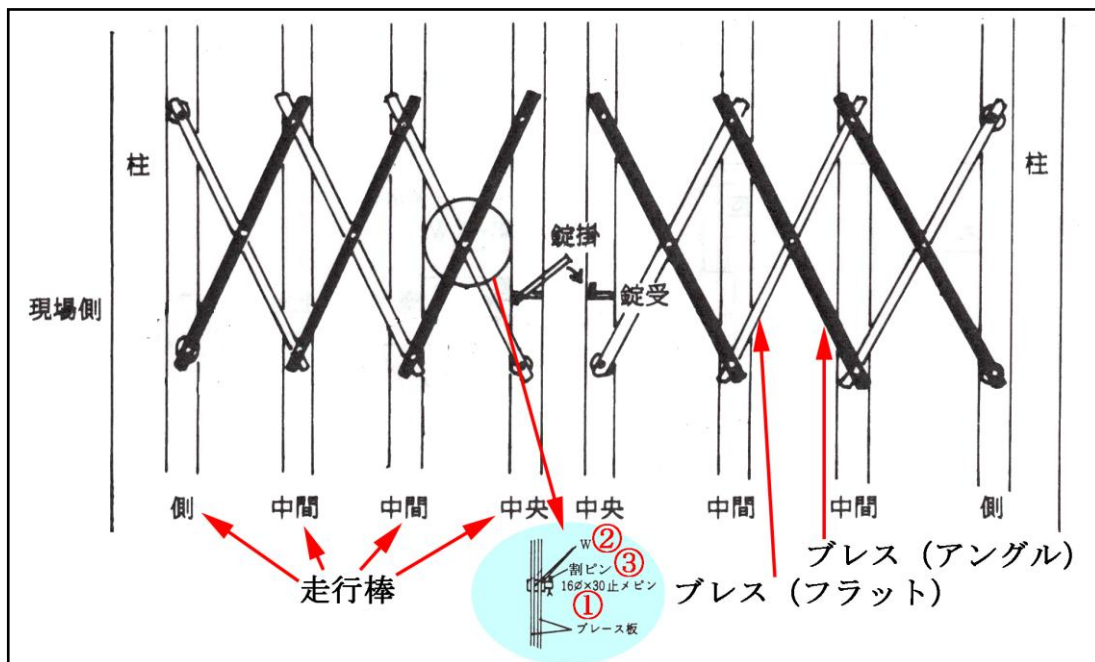

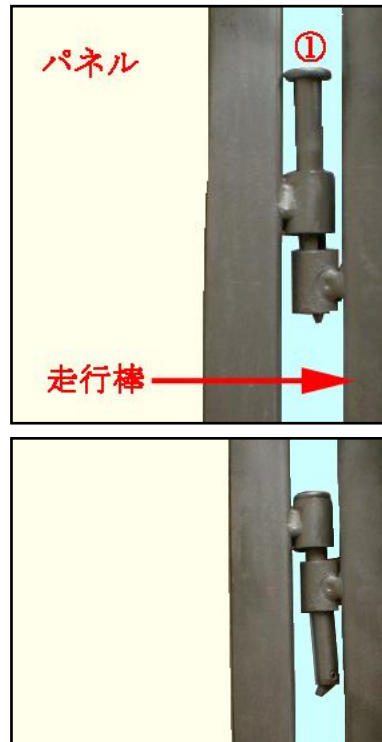

	①パネル止メピン
PGN- 3 6	16
PGN- 4 5	20
PGN- 5 4	24
PGN- 6 3	28
PGN- 7 2	32
PGN- 8 1	36
PGN- 9 0	40
PGN- 9 9	44
PGN- 1 0 8	48
PGN- 1 1 7	52
PGN- 1 2 6	56
	

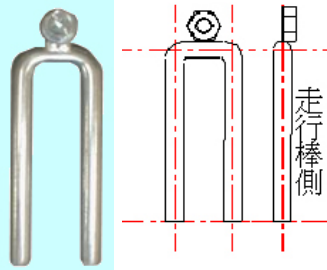

	②Wピン ボルト・SW付
PGN- 3 6	4
PGN- 4 5	5
PGN- 5 4	6
PGN- 6 3	7
PGN- 7 2	8
PGN- 8 1	9
PGN- 9 0	10
PGN- 9 9	11
PGN- 1 0 8	12
PGN- 1 1 7	13
PGN- 1 2 6	14
	

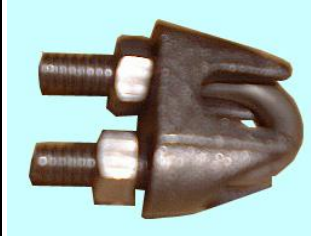

	①ワイヤー 8φ	②ワイヤークリップ	③ターンバックル
PGN-36	5 m	4	1
PGN-45	6 m	4	1
PGN-54	7 m	4	1
PGN-63	8 m	4	1
PGN-72	9 m	4	1
PGN-81	10 m	4	1
PGN-90	11 m	4	1
PGN-99	12 m	4	1
PGN-108	13 m	4	1
PGN-117	14 m	4	1
PGN-126	15 m	4	1
			

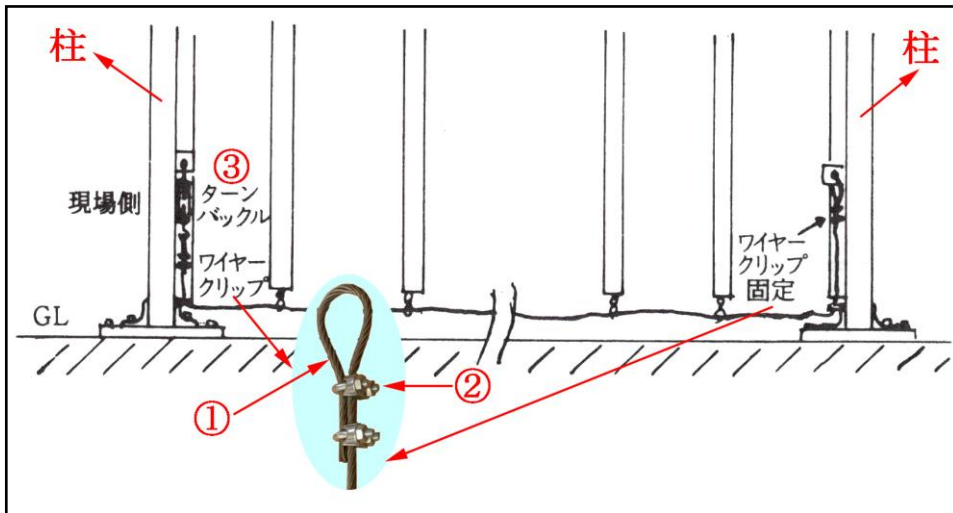

組立手順

1. アンカーボルト埋込寸法

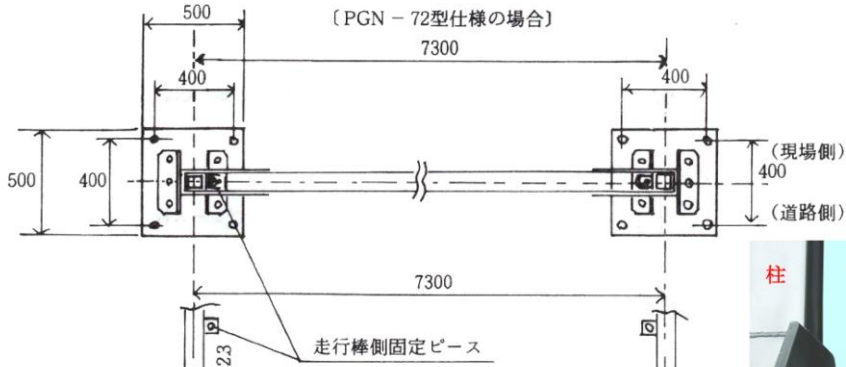

型式	アンカー埋込寸法 (柱芯々)
45	4600
54	5500
63	6400
72	7300
81	8200
90	9100

※注 柱100角使用の場合

2. プレート取り付け

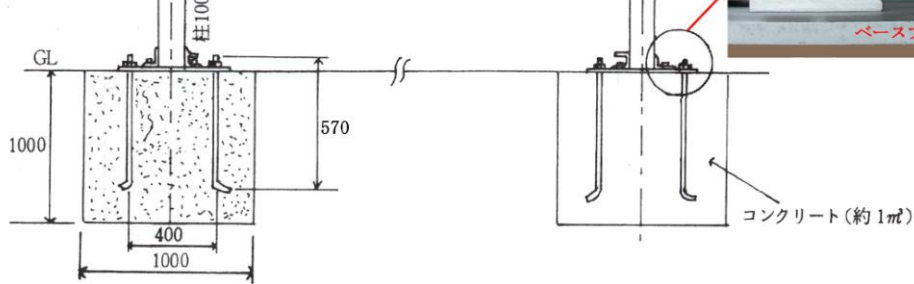

※ ケミカルアンカーの場合深さ200%以上取って下さい。

※ 斜面でのアンカー埋込方法

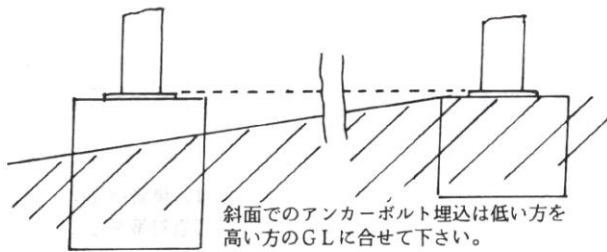

3. 柱・梁をセットする

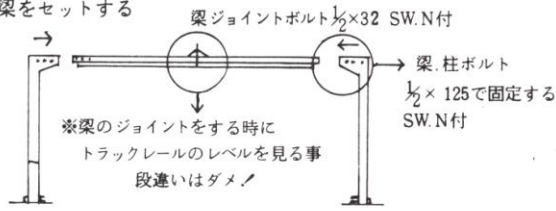

4. 走行棒 中間 中央に吊り車を取り付ける。均一にする事。

5. 走行棒と吊り車をセットした後、柱と梁の隙間よりレールに吊り下げる。

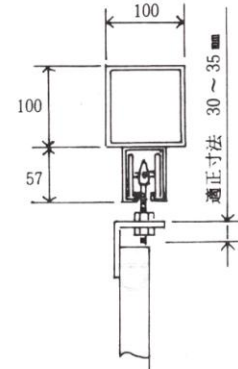
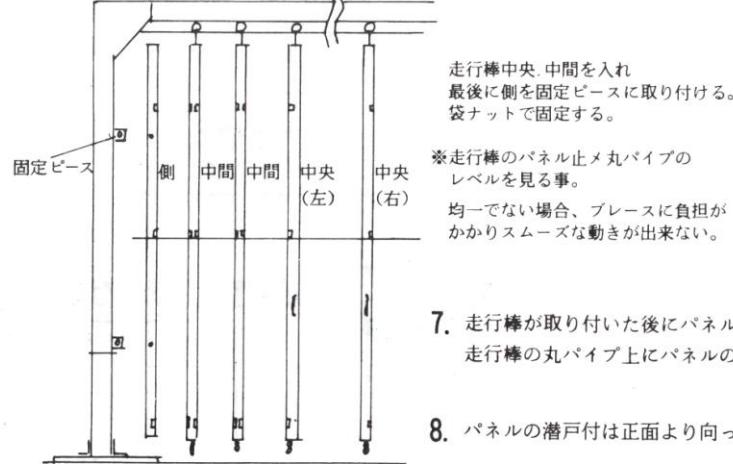

7. 走行棒が取り付いた後にパネルを走行棒に取り付ける。走行棒の丸パイプ上にパネルのパイプを乗せ、パネル止めピンで固定する。

8. パネルの潜戸付は正面より向って中央の右側 又は 左端に取り付けて下さい。

6. パネルをセットした後走行棒の裏側のブレースを組み付ける。

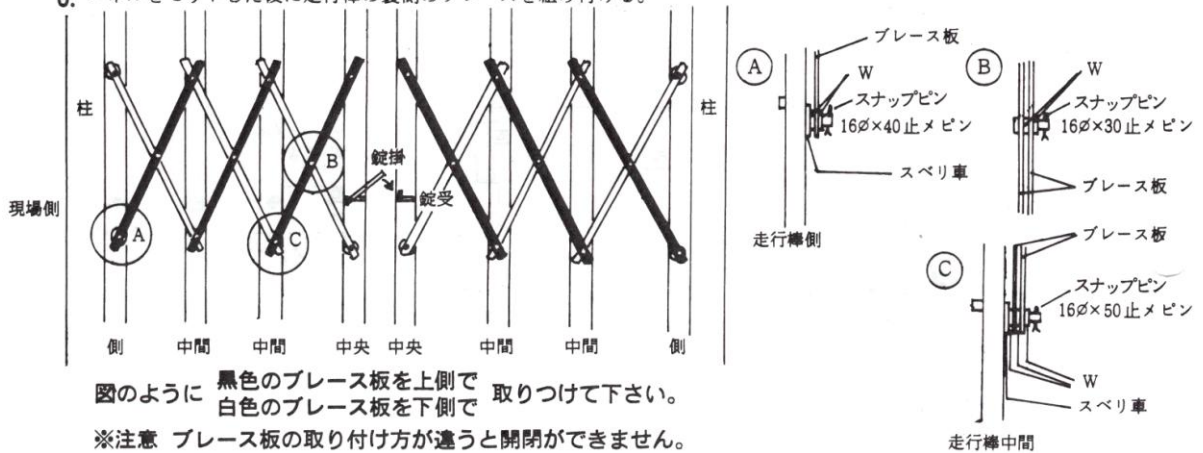

9. パネル取付後 走行棒の下部チェーンにワイヤーを通す。

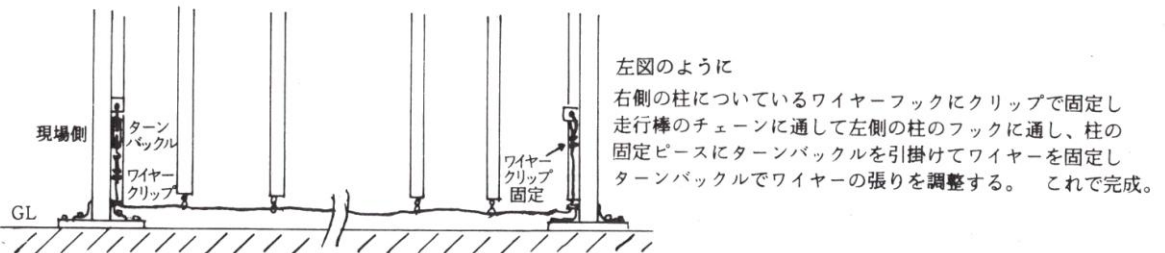

※ 設置後は転倒防止の為必ずガイドロープ又は、単管パイプにて控えを取る事。
 ※ 台風、暴風時にはパネルを開口し、束ねて応急対策をして下さい。

ミニパネルゲート MPG タイプ (MPGN・MPG)



ミニパネルゲート (MPG)

	単管柱芯々寸法	有効開口寸法	有効高さ寸法	重量
MPGN-36	3,500mm	3,200mm	4,350mm	230kg
MPGN-45	4,400mm	4,000mm	//	270kg
MPGN-54	5,300mm	4,800mm	//	310kg
MPGN-63	6,200mm	5,700mm	//	370kg
MPGN-72	7,100mm	6,500mm	//	420kg
MPGN-81	8,000mm	7,350mm	//	460kg
MPGN-90	8,900mm	8,180mm	//	500kg

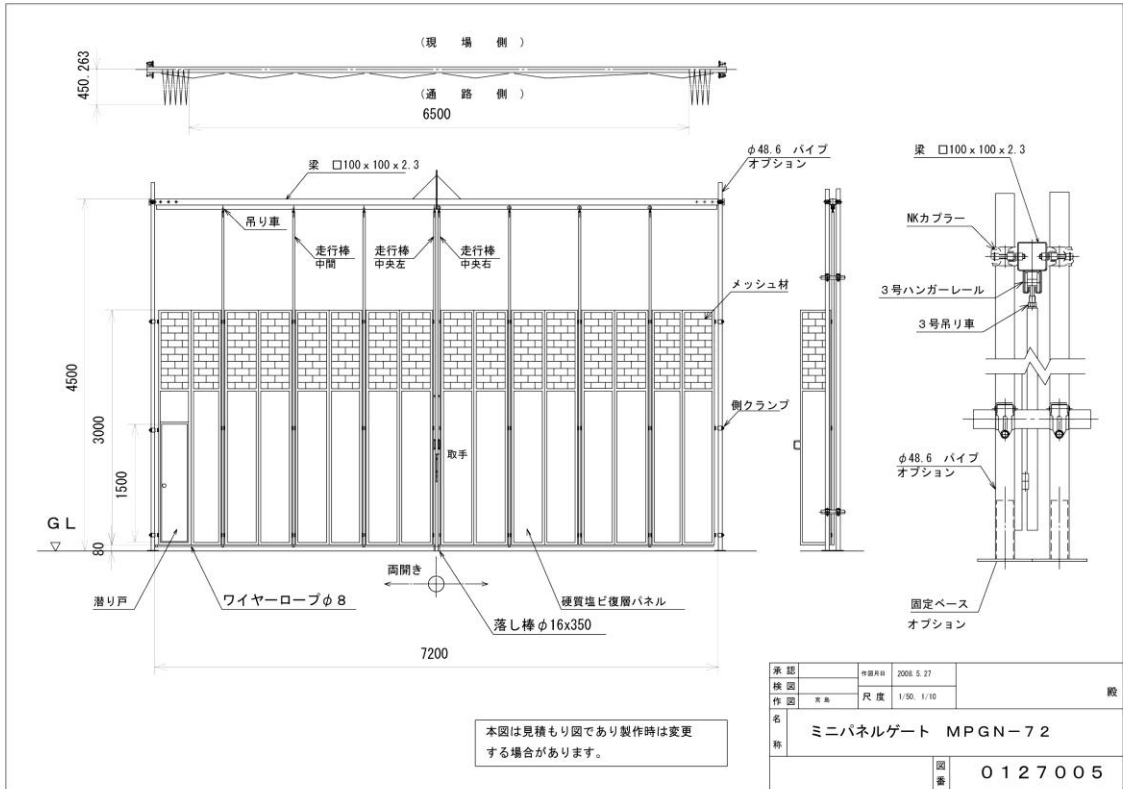

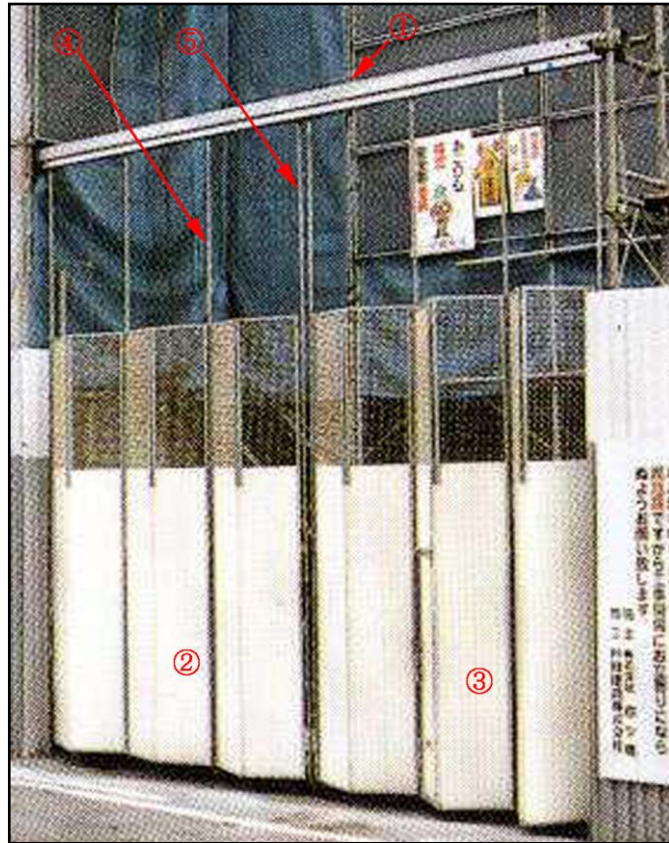

	①梁	②パネル 中間	③パネル 潜戸付	④走行棒 中間	⑤走行棒 中央
MPGN-36	1	3	1	2	2
MPGN-45	1	4	1	3	2
MPGN-54	1	5	1	4	2
MPGN-63	2	6	1	5	2
MPGN-72	2	7	1	6	2
MPGN-81	2	8	1	7	2
MPGN-90	2	9	1	8	2

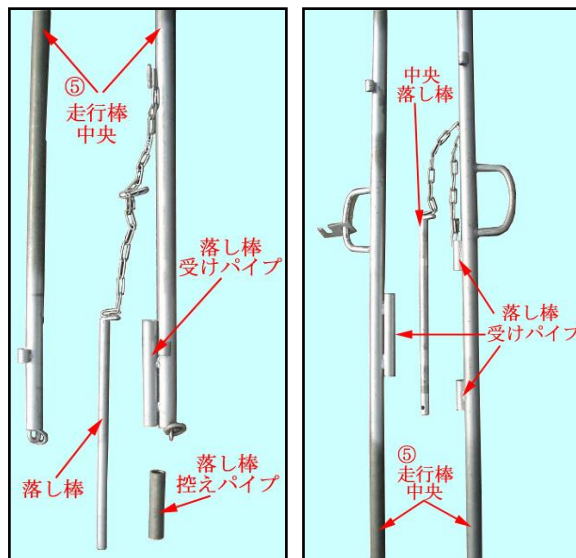

	①梁ジョイントボルト SW・N付
全サイズ同数	63型～90型のみ 10
	



	②側部取付クランプ
全サイズ同数	6
	

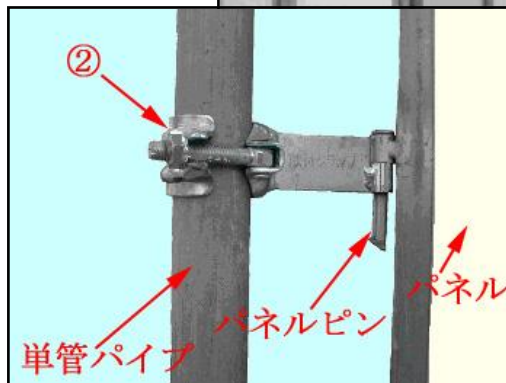
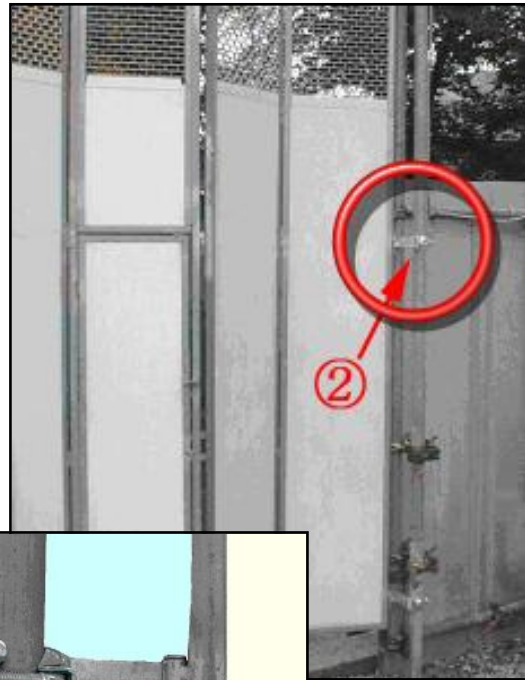

	③ストッパーボルト N付
全サイズ同数	2
	



①パネル止メピン	
MPGN-3 6	24
MPGN-4 5	30
MPGN-5 4	36
MPGN-6 3	42
MPGN-7 2	48
MPGN-8 1	54
MPGN-9 0	60
	

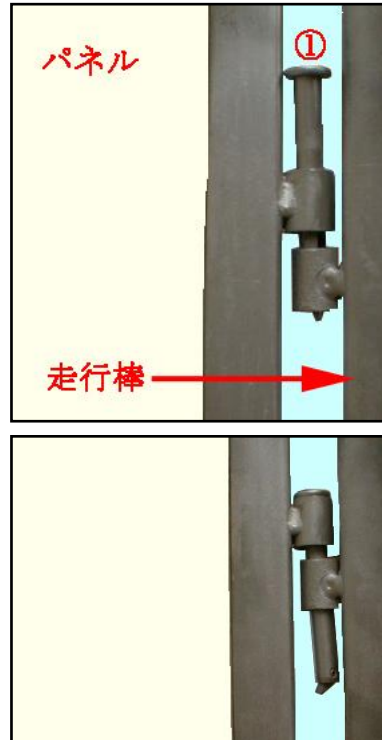

	①ワイヤー 8φ	②ワイヤークリップ	③ターンバックル
MPGN-3 6	5 m	4	1
MPGN-4 5	6 m	4	1
MPGN-5 4	7 m	4	1
MPGN-6 3	8 m	4	1
MPGN-7 2	9 m	4	1
MPGN-8 1	10 m	4	1
MPGN-9 0	11 m	4	1
	